

組立例

高さ	1212mm
幅	800mm
奥行	490mm
安定性	★★☆☆☆
作りやすさ	★★★★☆
広さ	★★★★☆

ヘキサパネル	12枚
丸足	4枚
333mm 柱	8本
133mm 柱	4本
連結ボルト	6本
金属ピン	9本
金属ネジ	12本
ソケット	4枚

【解説】 少ない枚数で4段にした組み立て方です。一部の脚は、ソケットを上下に差し込み、パネル端の穴に柱を連結していますので、通常より足と足の間隔を広く取れ広くなっています。2段目から3段目は、あえて同じ場所に柱を繋がないことで、広さとデザイン性を兼ね備えています。一方、一番下から上まで繋がっている柱が1本しかなく、少し揺れがちなので、体重の少なめのにゃんこさん向きです。



※余ったソケットは広く使うために使ってください。特に4段目に使うことで、フラットな場所が増えて、より広く使えます。おもちゃはどこに付けていただいても結構です。

パネル組み合わせ

先にパネルを組んでピンを入れておくと、組立途中でパネルが脱落しないのでおすすめです。●の所にピンを入れてください。

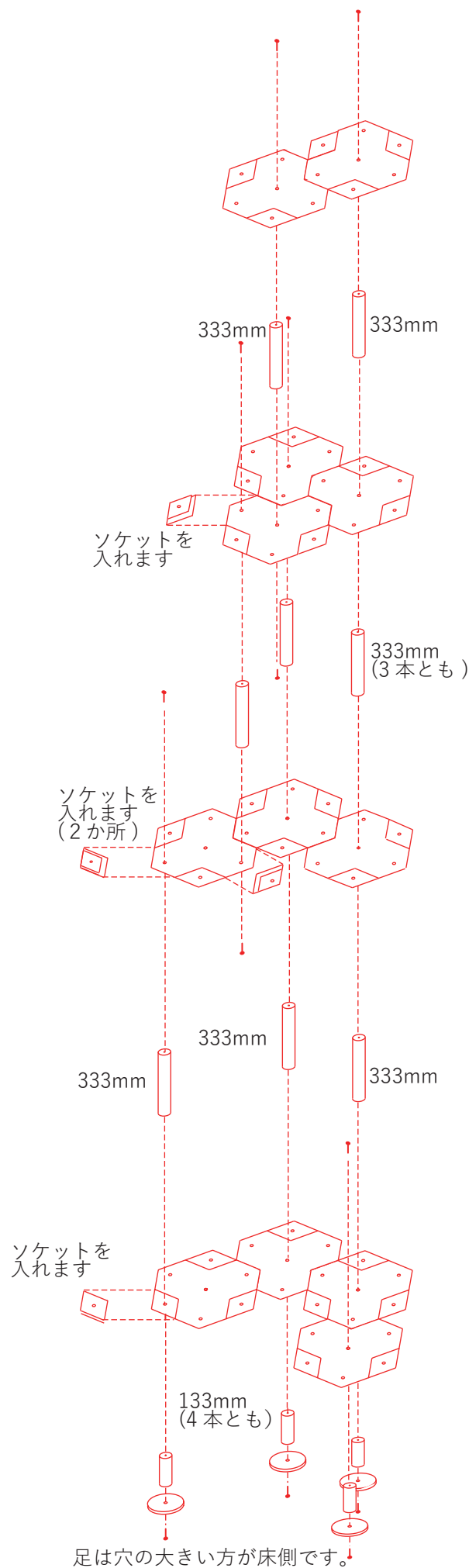
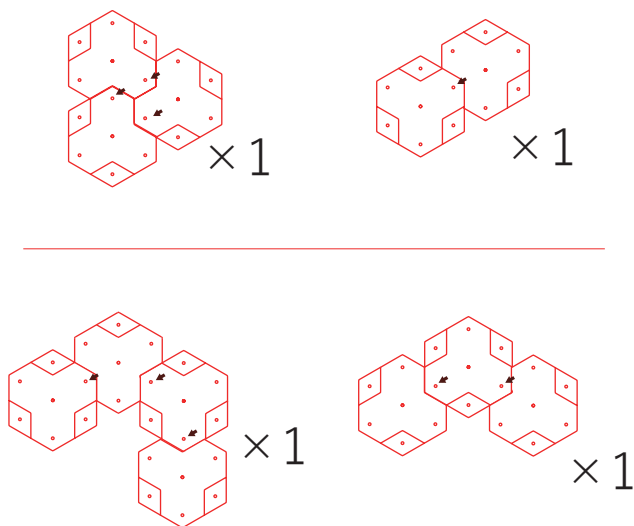

※ソケットを装着してから、ネジやピンを貫通させてください。ソケットは裏表があり、小さい羽をパネルの隙間に入れてください。